

AS345メッキボルト (D19NT) 標準施工図 (1:2)

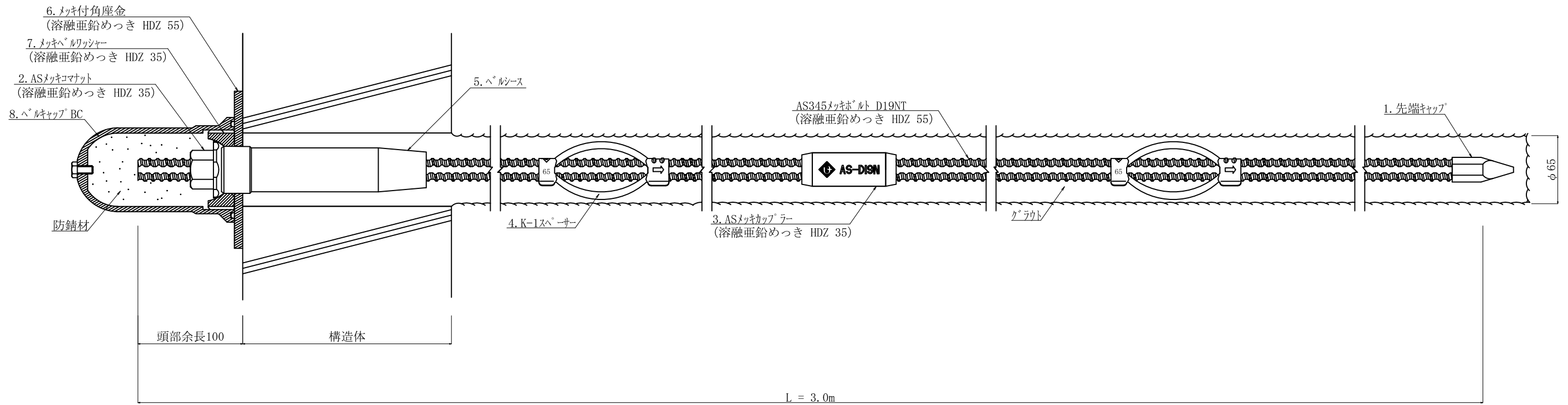

AS345メッキボルト (D19NT) 部品 (1:2)

1. 先端キャップ

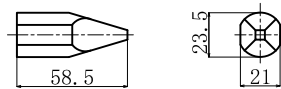

2. ASメッキコマナット D19N (溶融亜鉛めっき HDZ 35)

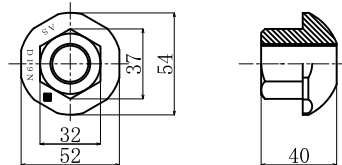

3. ASメッキカップラー D19N (溶融亜鉛めっき HDZ 35)

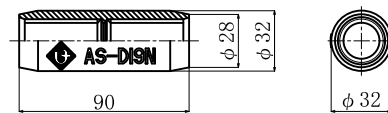

4. K-1スペーサー D19-65 (電気メッキ)

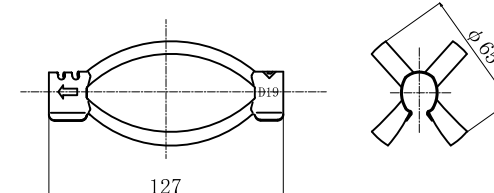

5. ベルシース

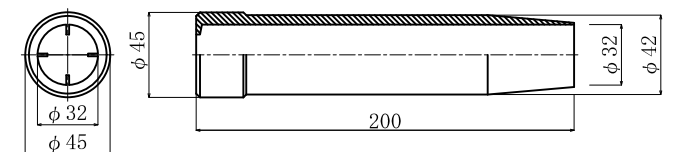

6. メッキ付角座金 (溶融亜鉛めっき HDZ 55)

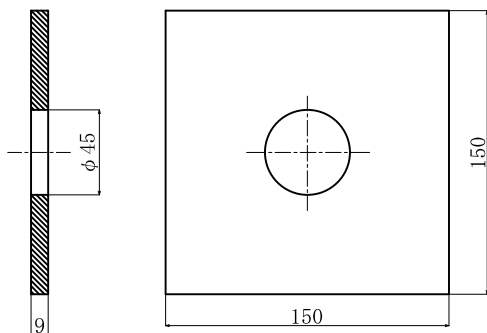

7. メッキベルワッシャー (溶融亜鉛めっき HDZ 35)

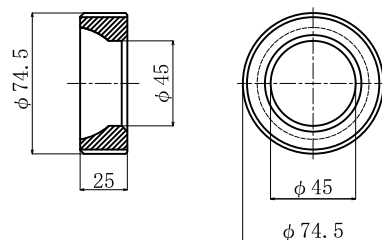

8. ベルキャップBC

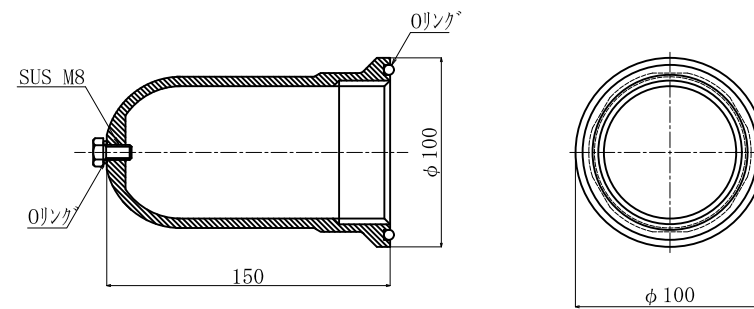

※ベルコート360 g 入り

数量表

(1箇所当り)

種別	仕様	単位	数量	備考
AS345メッキボルト	D19NT	m		溶融亜鉛めっき HDZ 55
先端キャップ	D19	個	1	
ASメッキコマナット	D19N	個	1	溶融亜鉛めっき HDZ 35
ASメッキカップラー	D19N	個		溶融亜鉛めっき HDZ 35
K-1スペーサー	D19-65	個		電気めっき 最大ピッチ2.5mで最低2箇所
ベルシース	φ45×200	個	1	
メッキ付角座金	150×150×9 (φ45)	枚	1	溶融亜鉛めっき HDZ 55
メッキベルワッシャー	φ74.5×25	個	1	溶融亜鉛めっき HDZ 35
ベルキャップBC	φ100×150	個	1	ベルコート360 g 入り